

JUNCAR PYÖRÄNNAPA

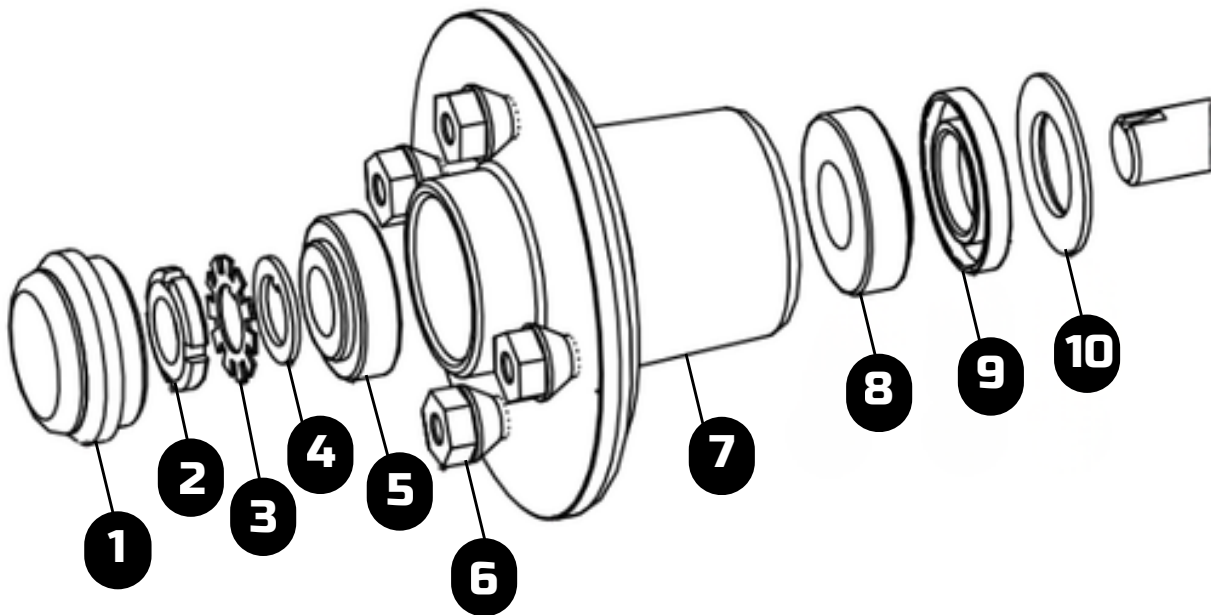

1 Navan suoja

2 Laakerimutteri

3 Lukituslevy

4 Aluslevy

5 Kartiorullalaakeri 30204

6 Pyöränpultti

7 Pyörännapa

8 Kartiorullalaakeri 30205

9 Tiiviste 52 x 30 x 7

10 Suojalevy napaan

300500 - Laakerisarja pyörän napaan (jarruttomat)

Ohje navan purkamiseen

- Irrota navan suoja (1)
- Taita lukkolevyn (3) sakarat ylös laakerimutterin (2) hahloista
- Avaa laakerimutteri (2) kiertämällä vastapäivään talttaa apuna käyttäen
- Irrota napalaippa (7) akselistä vetämällä

Ohje laakereiden kiristämiseen

- Irrota navan suoja (1)
- Taita lukkolevyn (3) sakarat ylös laakerimutterin (2) hahloista
- Kiristä laakerimutteria (2) myötäpäivään välyksen poistamiseksi
- Käännä laakerimutteria (2) siten, että lukkolevyn (3) sakarat saa taitettua laakerimutterin (2) hahloihin

HUOM! Älä kiristä liikaa. Kireys on sopiva, kun rengas pyörii vapaasti, eikä välystä tunnu.